

Fare clic o toccare qui per immettere il testo.  
Fare clic o toccare qui per immettere il testo.



## NOMINA A RESPONSABILE DEL TRATTAMENTO

### ai sensi dell'Art. 28 del Regolamento EU 2016/679

(Documento parte integrante del Contratto da compilare e firmare  
per accettazione da parte del Titolare e del Responsabile)

Il Comune di Monza con sede a Monza (MB) in piazza Trento e Trieste 1,  
in qualità di **Titolare del trattamento** dei dati personali (di seguito "Titolare")

#### NOMINA

Responsabile del trattamento dei dati personali ai sensi dell'art. 28 del Reg. UE 2016/679 (GDPR) (di seguito "Responsabile"), [Fare clic o toccare qui per immettere il testo.](#) con sede legale in [Fare clic o toccare qui per immettere il testo.](#) C.F. e P.IVA [Fare clic o toccare qui per immettere il testo.](#) ,  
per le seguenti finalità [Fare clic o toccare qui per immettere il testo.](#) e limitatamente alle seguenti attività: [Fare clic o toccare qui per immettere il testo.](#) con autorizzazione a trattare le seguenti categorie di dati personali:  
[Fare clic o toccare qui per immettere il testo.](#)

#### DEFINISCE

le modalità con cui il Responsabile e/o l'eventuale Sub-Responsabile del trattamento, effettuerà per conto del Titolare le operazioni di trattamento dei Dati Personali come di seguito definite.

Il **Responsabile**, consapevole della responsabilità penale cui può andare incontro in caso di dichiarazioni mendaci, o di esibizione di atto falso o contenente dati non più rispondenti a verità ai sensi dell'articolo 76 del d.p.r. n.445/2000,

#### DICHIARA

- a. la diretta ed approfondita conoscenza degli obblighi che assume;
- b. di essere in possesso di idonei requisiti di esperienza, capacità tecnico-economica ed affidabilità e di presentare garanzie sufficienti per mettere in atto misure tecniche ed organizzative adeguate ai sensi delle previsioni del GDPR in materia di protezione dei dati personali e diritti degli interessati;
- c. di avere una struttura ed un'organizzazione per l'esecuzione del presente incarico e si impegna ad adeguarla ovvero a mantenerla adeguata alla delicatezza dell'incarico stesso, garantendo il pieno rispetto delle presenti istruzioni oltre che di tutte le norme di legge in materia.
- d.  non avere individuato alcun Sub-  
 aver individuato il/i seguente/i Sub-Responsabile/i, cui ha affidato alcune attività inerenti il trattamento in oggetto: [Fare clic o toccare qui per immettere il testo.](#)
- e. di garantire che l'eventuale Sub-Responsabile osservi le istruzioni di seguito impartite nel pieno rispetto di quanto previsto dall'art. 28 del GDPR;
- f. di riconoscere che il Titolare è proprietario di tutti i diritti di utilizzazione, anche economica e che viene consentito l'accesso esclusivamente per l'esecuzione delle attività;
- g. di acconsentire che il Titolare possa intraprendere - a propria cura e spese - verifiche a campione, specifiche attività di audit, richieste di rendicontazione e ispezioni presso le sedi del Responsabile. Nell'ambito di tali verifiche, che potranno aver luogo in seguito a



comunicazione da parte del Titolare inviata con 7 (sette) giorni lavorativi di preavviso, il Responsabile/Sub-Responsabile garantirà al Titolare o ad un altro soggetto da questi incaricato, l'accesso ai propri locali, macchine e programmi e fornirà l'assistenza ed il supporto necessario, rispondendo alle richieste del Titolare in relazione ai dati ed ai trattamenti oggetto della presente nomina;

- h. di impegnarsi a compilare, sottoscrivere e restituire al Titolare, ove ne faccia richiesta, il questionario periodico sul livello di sicurezza e conformità alla normativa in materia di protezione dei dati personali;
- i. di mettere a disposizione, anche per le finalità sopra esposte, in qualunque momento e previa richiesta del Titolare del trattamento, tutte le informazioni necessarie per dimostrare il rispetto degli obblighi di cui al presente accordo;
- j. che darà prontamente notizia al Titolare qualora ritenga di dover utilizzare l'apporto di terzi per l'esecuzione delle proprie obbligazioni contrattuali, al fine di concordare le formalità ed i passi da seguire per garantire il pieno rispetto delle norme di legge da parte di detti terzi.

Inoltre il Responsabile e/o l'eventuale Sub-Responsabile

S'IMPEGNA A:

- 1. non diffondere, in alcun modo i dati personali oggetto del trattamento;
- 2. utilizzare i dati personali oggetto del trattamento, solo ed esclusivamente al fine di eseguire le attività oggetto di nomina. Di tali dati potranno essere fatte copie esclusivamente a fini di back-up, ed è espressamente vietato qualsiasi altro utilizzo, comunicazione, copia (parziale o totale) dei dati stessi senza il preventivo consenso scritto del Titolare;
- 3. eseguire sui dati personali oggetto del trattamento solo ed esclusivamente le operazioni necessarie per l'esecuzione dei propri obblighi contrattuali;
- 4. provvedere, terminata la prestazione dei servizi relativi al trattamento, salvo che il diritto dell'Unione o degli Stati membri preveda la conservazione dei dati e secondo le modalità operative che verranno concordate con il Titolare:
  - alla loro distruzione
  - alla loro restituzione al Comune di Monza;
- 5. non iniziare nessun nuovo trattamento relativamente a tali dati se non previa espressa comunicazione in merito da parte del Titolare;
- 6. adempiere a tutte le ulteriori istruzioni che, in relazione alle attività, potranno di volta in volta essere impartite dal Titolare al fine di garantire il rispetto delle previsioni di legge in materia di tutela dei dati personali;
- 7. individuare nominativamente, nell'ambito della sua struttura aziendale i soggetti autorizzati al trattamento che agiranno sotto la sua supervisione e controllo, sollevando il Titolare da qualsiasi responsabilità per il loro operato;
- 8. impartire ai soggetti autorizzati al trattamento le istruzioni necessarie, conformemente alla normativa in materia di privacy. La lista di tali soggetti dovrà essere sempre disponibile e dovrà essere fornita immediatamente al Titolare, su semplice richiesta di quest'ultimo;
- 9. rendere disponibili i dati personali oggetto della presente nomina solo ai dipendenti e/o collaboratori che, per le loro mansioni, ne abbiano necessità in relazione all'esecuzione delle attività e che siano stati debitamente nominati soggetti autorizzati al trattamento, ricevendo le istruzioni scritte previste per legge;
- 10. mettere immediatamente a disposizione del Titolare, su semplice richiesta di quest'ultimo, tutto il supporto e tutti i dati necessari per garantire agli interessati l'effettivo esercizio dei diritti previsti dall'artt. 15, 16, 17, 18, 19, 20, 21, 22 del Regolamento EU 2016/679;



Fare clic o toccare qui per immettere il testo.  
Fare clic o toccare qui per immettere il testo.



## Allegato A - Check list Responsabile del Trattamento

(Documento parte integrante del Contratto che il Responsabile del trattamento deve compilare e restituire firmata, in caso di servizi in cloud)

Il sottoscritto Fare clic o toccare qui per immettere il testo. (legale rappresentante / delegato dal legale rappresentante) del soggetto giuridico Fare clic o toccare qui per immettere il testo. con sede legale in Fare clic o toccare qui per immettere il testo.

dichiara di essere consapevole della responsabilità penale cui può andare incontro in caso di dichiarazioni mendaci, o di esibizione di atto falso o contenente dati non più rispondenti a verità ai sensi dell'articolo 76 del d.p.r. n.445/2000.

A1) Anagrafica Responsabile del trattamento	Fare clic o toccare qui per immettere il testo.
A2) Descrivere l'oggetto del trattamento	Fare clic o toccare qui per immettere il testo.
A3) Tipologia di dati personali trattati	Fare clic o toccare qui per immettere il testo.

### 1 - Informazioni generali

1.1	E' stato da voi nominato un Responsabile della protezione dei dati personali? (RPD/DPO)	<input type="radio"/> SI	<input type="radio"/> NO
1.2	Avete individuato le persone autorizzate alla gestione dei dati personali per il trattamento oggetto di nomina?	<input type="radio"/> SI	<input type="radio"/> NO
1.3	I soggetti autorizzati al trattamento hanno ricevuto istruzioni su come trattare i dati personali?	<input type="radio"/> SI	<input type="radio"/> NO
1.4	Sono organizzate sessioni formative per i soggetti autorizzati al trattamento?	<input type="radio"/> SI ogni mesi	<input type="radio"/> NO
1.5	Avete predisposto e mantenuto aggiornato il registro dei trattamenti per il trattamento in oggetto di affidamento?	<input type="radio"/> SI ogni mesi	<input type="radio"/> NO
1.6	Sono state conseguite certificazioni di qualità?	<input type="radio"/> SI Indicare quali	<input type="radio"/> NO

### 2 - Sul trattamento

2.1	Il trattamento in oggetto prevede il trasferimento dei dati ad altri soggetti (persone giuridiche)?*	<input type="radio"/> SI Nome organizzazione: Per le finalità di:	<input type="radio"/> NO
2.2	Il trattamento prevede trasferimenti di dati a soggetti con sede fuori UE?	<input type="radio"/> SI Nome organizzazione: Per le finalità di:	<input type="radio"/> NO
2.3	Il trattamento è effettuato in modalità cloud (saas, iaas, paas), raggiungibili da browser?	<input type="radio"/> SI	<input type="radio"/> NO
2.4	Il trattamento è effettuato con Vs. server?	<input type="radio"/> SI	<input type="radio"/> NO
2.5	Il trattamento è effettuato con server di terze parti?	<input type="radio"/> SI	<input type="radio"/> NO
2.6	Si utilizzano server qualificati ACN?	<input type="radio"/> SI Inserire link al Market Place ACN o la data di richiesta: Fare clic o toccare qui per immettere il testo.	<input type="radio"/> NO

Fare clic o toccare qui per immettere il testo.  
Fare clic o toccare qui per immettere il testo.



2.7	Il software as a service è qualificato ACN?	<input type="radio"/> SI Inserire link al Market Place ACN o la data di richiesta: Fare clic o toccare qui per immettere il testo.	<input type="radio"/> NO
-----	---	---	--------------------------

### 3.- Backup e restore

3.1	Sono mantenute copie di dati all'interno della vostra organizzazione?	<input type="radio"/> SI <input type="radio"/> SI con crittografia      ogni      ore indirizzo di conservazione	<input type="radio"/> NO
3.2	Sono mantenute copie di dati all'esterno dell'organizzazione? (disaster recovery)	<input type="radio"/> SI <input type="radio"/> SI con crittografia      ogni      ore indirizzo di conservazione <input type="radio"/> SI con Cloud qualificati ACN Inserire link al Market Place ACN: Fare clic o toccare qui per immettere il testo.	<input type="radio"/> NO
3.3	Sono mantenute copie di dati conservate offline (su memorie di massa isolate dalla rete)	<input type="radio"/> SI <input type="radio"/> SI con crittografia      ogni      ore indirizzo di conservazione	<input type="radio"/> NO
3.4	I sistemi di backup sono all'interno della UE?	<input type="radio"/> SI	<input type="radio"/> NO
3.5	E' garantito il ripristino dei dati anche a seguito di incidente tecnico?	<input type="radio"/> SI      entro      ore	<input type="radio"/> NO
3.6	E' garantita la continuità operativa?	<input type="radio"/> SI <input type="radio"/> SI      con garanzia di perdita massima di lavoro per le ultime      ore	<input type="radio"/> NO
3.7	Se applicabile, è previsto l'utilizzo di un server secondario per emergenze a garanzia della continuità operativa?	<input type="radio"/> SI	<input type="radio"/> NO
3.8	In quanto tempo è garantita la presa in carico, in caso di interruzione del servizio?	entro      ore	
3.9	In quanto tempo è garantita la risoluzione del problema?	entro      ore	

### 4 - Misure di sicurezza

4.1	Quali delle seguenti misure di sicurezza sono applicate ai dati personali oggetto di trattamento?	<input type="checkbox"/> 4.1a Antimalware <input type="checkbox"/> 4.1b Sandbox <input type="checkbox"/> 4.1c Firewall/WAF
-----	---	--

Fare clic o toccare qui per immettere il testo.  
 Fare clic o toccare qui per immettere il testo.



		se no, sarebbe valutabile l'attivazione? <input type="checkbox"/> 4.1d IDS <input type="checkbox"/> 4.1e IPS <input type="checkbox"/> 4.1f Monitoraggio del traffico <input type="checkbox"/> 4.1q Sandbox su tutte le caselle email per prevenire i tentativi di phishing se no, sarebbe valutabile l'attivazione? In che tempi? <input type="checkbox"/> 4.1h Crittografia dei dati <input type="checkbox"/> 4.1i Pseudonimizzazione <input type="checkbox"/> 4.1j Scansione delle vulnerabilità <input type="checkbox"/> 4.1k Patching automatici <input type="checkbox"/> 4.1l Autenticazione con doppio fattore
4.2	Sono implementate misure tecniche e organizzative per il controllo e la mitigazione dei rischi dagli attacchi cyber per impedire:	<input type="checkbox"/> 4.2a VPN/SSL <input type="checkbox"/> 4.2b Iniezione di codice <input type="checkbox"/> 4.2c Brute force <input type="checkbox"/> 4.2d XML External Entities (XXE) <input type="checkbox"/> 4.2e Security misconfigurations <input type="checkbox"/> 4.2f Cross Site Scripting (XSS) <input type="checkbox"/> 4.2q Mancato monitoraggio dei logs
4.3	Si effettuano vulnerability assessment/penetration test?	<input type="radio"/> SI ogni mesi; <input type="radio"/> NO

## 5 - Lista Sub-responsabili

5.1	Denominazione Sub Responsabile del trattamento	Fare clic o toccare qui per immettere il testo.
	Servizio svolto	Fare clic o toccare qui per immettere il testo.
	Qualificazione ACN	<input type="radio"/> SI <input type="radio"/> NO Inserire link al Market Place ACN: Fare clic o toccare qui per immettere il testo.
5.2	Denominazione Sub Responsabile del trattamento	Fare clic o toccare qui per immettere il testo.
	Servizio svolto	Fare clic o toccare qui per immettere il testo.
	Qualificazione ACN	<input type="radio"/> SI <input type="radio"/> NO Inserire link al Market Place ACN: Fare clic o toccare qui per immettere il testo.

Fare clic o toccare qui per immettere il testo.  
Fare clic o toccare qui per immettere il testo.



5.3	Denominazione Sub Responsabile del trattamento	Fare clic o toccare qui per immettere il testo.
	Servizio svolto	Fare clic o toccare qui per immettere il testo.
	Qualificazione ACN	<input type="radio"/> SI <input type="radio"/> NO Inserire link al Market Place ACN: Fare clic o toccare qui per immettere il testo.
5.4	Denominazione Sub Responsabile del trattamento	Fare clic o toccare qui per immettere il testo.
	Servizio svolto	Fare clic o toccare qui per immettere il testo.
	Qualificazione ACN	<input type="radio"/> SI <input type="radio"/> NO Inserire link al Market Place ACN: Fare clic o toccare qui per immettere il testo.
5.5	Denominazione Sub Responsabile del trattamento	Fare clic o toccare qui per immettere il testo.
	Servizio svolto	Fare clic o toccare qui per immettere il testo.
	Qualificazione ACN	<input type="radio"/> SI <input type="radio"/> NO Inserire link al Market Place ACN: Fare clic o toccare qui per immettere il testo.

Quanto sopra dichiarato potrà essere oggetto di verifica da parte del Titolare del trattamento.

Luogo           , il Fare clic o toccare qui per immettere una data.

Il Responsabile del trattamento  
(firmato digitalmente)

Fare clic o toccare qui per immettere il testo.  
Fare clic o toccare qui per immettere il testo.

## GLOSSARIO

### 5.1b Sandbox

Termine utilizzato in ambito informatico, è un ambiente di prova, spesso slegato dal normale flusso di ambienti predisposti per lo sviluppo e il test delle applicazioni. Il termine è mutuato dalla lingua inglese, nella quale indica il recinto della sabbia destinato ai giochi dei bambini.

### 5.1d IDS (Intrusion Detection System)

Dispositivo software o hardware utilizzato per identificare accessi autorizzati ai computer o alle reti locali.

### 5.1e IPS (Intrusion Prevention System)

Dispositivi hardware o software che registrano le attività pericolose e tentano di respingere attacchi dall'esterno

### 5.1f Monitoraggio del traffico

fornire indicazioni su attività anomale che possono portare a picchi di traffici come ad esempio l'esfiltrazione di dati.

### 5.1h Crittografia

Algoritmi che eseguono operazioni logiche sui bit che compongono un dato e lo trasformano in un dato illeggibile (cifrato), solo chi dispone della "chiave di cifratura" può trasformare il dato cifrato in dato in chiaro.

### 5.1i Pseudonimizzazione

Trattamento dei dati personali in modo tale che gli stessi dati possano più essere attribuiti a un interessato specifico senza l'utilizzo di informazioni aggiuntive. Le informazioni aggiuntive devono essere conservate separatamente in modo che non siano attribuiti a una persona fisica identificata o identificabile.

### 5.1j Scansione delle vulnerabilità

Permette di individuare i bugs in una rete, i penetration test sono simulazioni d'attacco utilizzando le vulnerabilità per capire dove e come un hacker potrebbe attaccare la rete.

### 5.1l Autenticazione a doppio fattore

Serve per prevenire i furti di credenziali, o generazione di credenziali con tecnica di forza bruta.

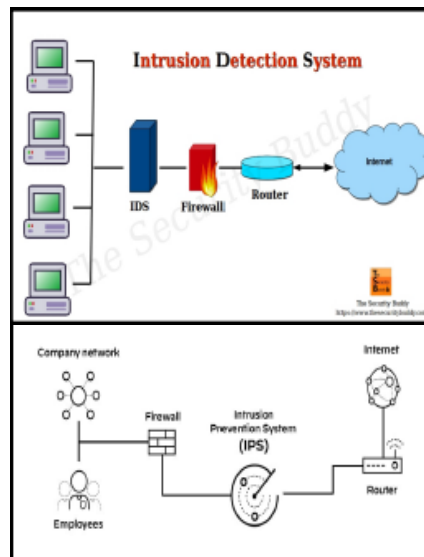

non

Può

non